

FACCIATE
 >> SISTEMI EVOLUTI PER INVOLUCRI EDILIZI

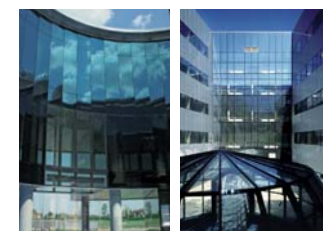

ALUK[®]

FACCIATE

SISTEMI EVOLUTI
 PER INVOLUCRI
 EDILIZI

Settembre 2015



ALUK GROUP S.P.A.
 Via Monte Amiata, 3/a
 37057 San Giovanni Lupatoto
 VR - Italy
 Tel. +39 045 9696611
 Fax +39 045 9696610
 info@aluk.it

Servizio Clienti
 Tel. +39 045 96 96 671
 Fax +39 045 96 96 670
 clienti@aluk.it

Supporto Tecnico
 Tel. +39 045 96 96 661
 Fax +39 045 96 96 660
 tecnico@aluk.it

aluk.it

ALUK[®]



FACCIAE

SISTEMI PER FACCIAE CONTINUE

TECNOLOGIA, RISPARMIO ENERGETICO, DESIGN

Le serie per Facciate SL50/60, SG50 e AW86 riassumono i risultati delle ricerche e dell'esperienza del marchio ALUK nel settore delle chiusure trasparenti e di copertura in alluminio. Una sintesi di design, tecnologia, qualità componentistiche che rende queste serie adattabili a qualsiasi esigenza architettonica, dove si voglia valorizzare il fattore estetico del vetro ad una struttura portante versatile e personalizzabile. Tali prodotti offrono garanzie di isolamento termico-acustico e durabilità nel tempo nel rispetto delle più esigenti normative per il risparmio energetico ed il comfort interno.

SL50

PROFILI PER FACCIAE.

Il sistema a montanti e traversi con ingombro frontale da 50 mm è stato studiato per poter realizzare facciate continue verticali e inclinate, a sviluppo piano o poligonale e semplici wintergarden. La serie dispone di una gamma profili per la realizzazione della struttura portante con caratteristiche statiche adatte alle diverse esigenze progettuali, idonei ad altezze di interpiano fino a 8 m, interassi orizzontali e verticali della griglia del reticolo di facciata adeguati a carichi di vento elevati e tamponamenti pesanti fino a 700 kg. Il sistema consente l'inserimento di sporgere specifici, sia in versione con incollaggio strutturale che con ritegno meccanico del tamponamento vetrato, e di elementi apribili nelle varie tipologie costruttive previste dai sistemi di infissi.

SG50

PROFILI PER FACCIAE CONTINUA STRUTTURALE A MONTANTI E TRAVERSI.

La facciata SG50 utilizza la medesima griglia a montanti e traversi del sistema SL50 garantendo un'estetica "strutturale" (tuttovetro) realizzata grazie al fissaggio del vetro tramite una camme di bloccaggio della lastra interna. La fuga visibile tra i vetri è pari a 21 mm. Il sistema è particolarmente indicato per la costruzione di facciate continue con elementi apribili in tipologia sporgere strutturale; vista la pulizia estetica il sistema può essere impiegato in soluzione strutturale integrale oppure in soluzione mista con copertina esterna in alluminio per andare incontro alle esigenze architettoniche facendo risaltare l'orizzontalità o la verticalità della struttura.

SL60

PROFILI PER FACCIAE.

Il sistema SL60 a montanti e traversi è studiato per poter realizzare facciate continue verticali, facciate inclinate, coperture, cupole, tunnel e costruzioni poligonali. Il sistema dispone di una gamma profili per la realizzazione della struttura portante con caratteristiche statiche adatte alle diverse esigenze progettuali.

AW86S/B

PROFILI PER FACCIAE.

Il sistema AW86 è stato progettato per consentire la realizzazione di involucri edilizi secondo 2 soluzioni architettoniche: la variante S in cui le cellule di facciata si caratterizzano per l'incollaggio strutturale del vetrocamera e la variante B, che si differenzia dalla versione "S" per un profilo di fermavetro esterno che trattiene meccanicamente la lastra del vetro, con una mostra frontale pari a 76 mm comprensiva la fuga tra cellule adiacenti pari a 11 mm. I profili dei telai consentono la realizzazione di facciate continue di tipo Unitized System o a telai ad "H".

FRS

PROFILI PER PALE FRANGISOLE.

Il sistema di protezione solare ALUK è stato progettato per realizzare frangisole con profilati estrusi di alluminio; la gamma comprende cinque sezioni di profili con dimensione 150, 200, 250, 310 e 360 mm e una componentistica completa per la realizzazione di soluzioni fisse e orientabili.

FVM

PROFILI PER FACCIAE VENTILATE.

Il sistema per il rivestimento di facciata ALUK è stato progettato per realizzare involucri edilizi con sottostruttura in profilati estrusi di alluminio; il sistema consente la realizzazione di facciate ventilate opache con rivestimento in lamiera di alluminio, con materiali compositi e "trasparenti" con tamponamento vetrato. I montanti della sottostruttura, con larghezza di 55 mm, sono disponibili con profondità di 35 e 74 mm da utilizzare in base alle caratteristiche del progetto e alle specifiche esigenze statiche. Il sistema per facciate ventilate FVM può essere integrato facilmente con tutte le tipologie di serramenti e facciate ALUK.

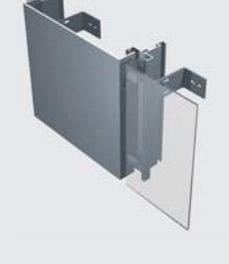
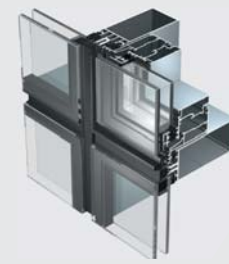
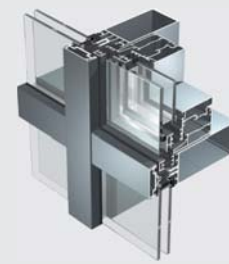

FACCIAE CONTINUE SISTEMI AD ALTO ISOLAMENTO

CARATTERISTICHE TECNICHE

SL50-ITR

SISTEMA PER FACCIAE CONTINUE VERTICALI

Il sistema per facciate continue SL50 ITR (Improved Thermal Resistance) utilizzando i medesimi profilati della serie di origine, e grazie all'inserimento sotto il pressore di listelli isolanti che assicurano un miglioramento della resistenza termica ed una contemporanea riduzione dei moti convettivi, riesce a garantire un guadagno medio di 0,7 W/m²K sulla parte di telaio, uniformandola di fatto alla prestazione della superficie trasparente. Il sistema consente inoltre l'inserimento di elementi apribili ad anta od antarbatta con profilo di battente nascosto nell'aletta di battuta del telaio.

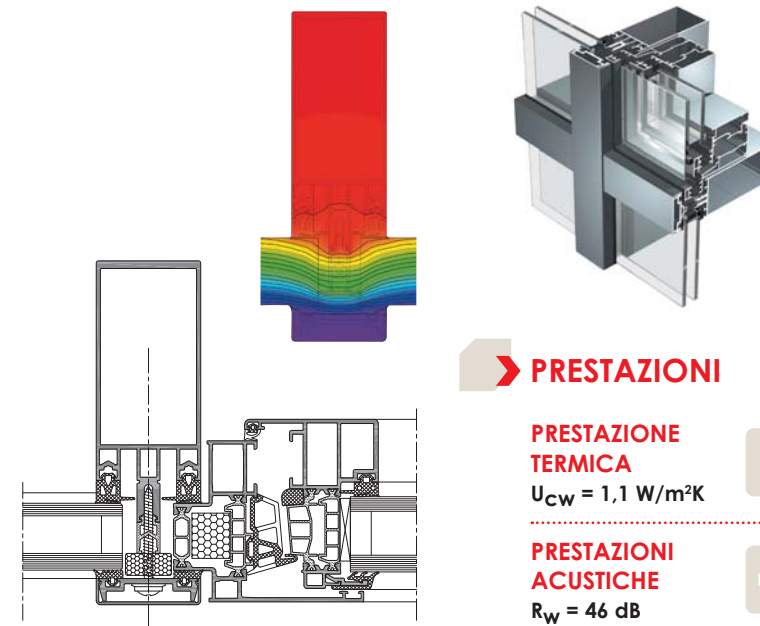

PRESTAZIONI

PRESTAZIONE TERMICA
 $U_{cw} = 1,1 \text{ W/m}^2\text{K}$

PRESTAZIONI ACUSTICHE
 $R_w = 46 \text{ dB}$

AW86S/B

SISTEMA PER FACCIAE CONTINUE

Il sistema di facciata ALUK AW86 è stato progettato per consentire la realizzazione di involucri edilizi secondo 2 tipologie costruttive: **Facciata continua Unitized:** tipologia concepita per realizzare grandi telai a taglio termico che vengono assemblati in officina completi di vetro, guarnizioni, staffe e giunti di dilatazione e successivamente posati in accostamento tra loro ancorandoli alla struttura portante dell'edificio. In cantiere l'installazione avviene mediante il sollevamento al piano e la messa in posa delle cellule di facciata, consentendo agli addetti di operare dall'interno in totale sicurezza.

La facciata a cellule prefabbricate permette di ridurre notevolmente i tempi di posa in opera, e allo stesso tempo, il fatto di installare dei componenti finiti, garantisce un notevole standard qualitativo. Questa tipologia costruttiva è particolarmente adatta per facciate molto estese e regolari su edifici di altezza elevata o con sviluppo orizzontale.

Facciata continua a telai (split wall): tipologia di facciata idonea per la realizzazione di cantieri di medie/piccole dimensioni. La realizzazione della facciata avviene posando un reticolo principale di facciata, costituito da telai a "H", a cui vengono assicurati, mediante fissaggi rapidi a baionetta, gli elementi di tamponamento denominati "cellule". Per eseguire le operazioni di posa è necessario la presenza di ponteggi esterni. Tale tipologia costruttiva consente la possibilità di inserire elementi apribili non distinguibili dai fissi. Il sistema di facciata AW86, in entrambe le tipologie costruttive, consente l'inserimento di elementi apribili con apertura a sporgere e ad apertura parallela.

Il sistema AW86 può essere porposto in 2 soluzioni architettoniche diverse:

- AW86S: Facciata con incollaggio strutturale del vetro
- AW86B: Facciata con con profilo perimetrale in vista



AW86S

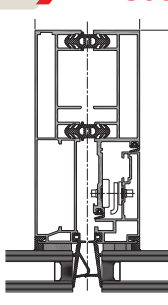

AW86B

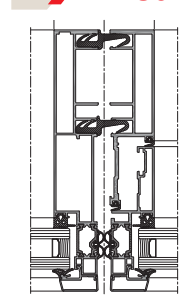

PRESTAZIONI

PRESTAZIONE TERMICA
 $U_{cw} = 1,6 \text{ W/m}^2\text{K}$

CARATTERISTICHE TECNICHE

LEGENDA

MONTANTI E TRAVERSI

UNIT TYPE

TELAJ AD "H"

	MONTANTI E TRAVERSI				UNIT TYPE		STRUTTURALI	
	SERIE SL50	SERIE SL50 ITR	SERIE SL60	SERIE SL60 ITR	SERIE AW86 B	SERIE SG50 S	SERIE AW86 S	
TRASMITTANZA TERMICA	$U_f = 1,8 - 2,6 \text{ W/m}^2\text{K}$ secondo EN 13947 ed EN ISO 10077-2	$U_f = 1,1 - 1,4 \text{ W/m}^2\text{K}$ secondo EN 13947 ed EN ISO 10077-2	$U_f = 1,8 - 2,6 \text{ W/m}^2\text{K}$ secondo EN 13947 ed EN ISO 10077-2	$U_f = 1,1 - 1,4 \text{ W/m}^2\text{K}$ secondo EN 13947 ed EN ISO 10077-2	**	**	**	
	$U_{cw} = 1,7 \text{ W/m}^2\text{K}$ secondo EN 13947 modulo 1200x1800 mm con $U_g = 1,1 \text{ W/m}^2\text{K}$	$U_{cw} = 1,1 \text{ W/m}^2\text{K}$ secondo EN 13947 modulo 1200x1800 mm con $U_g = 0,6 \text{ W/m}^2\text{K}$	$U_{cw} = 1,7 \text{ W/m}^2\text{K}$ secondo EN 13947 modulo 1200x1800 mm con $U_g = 1,1 \text{ W/m}^2\text{K}$	$U_{cw} = 1,1 \text{ W/m}^2\text{K}$ secondo EN 13947 modulo 1200x1800 mm con $U_g = 0,6 \text{ W/m}^2\text{K}$	$U_{cw} = 1,6 \text{ W/m}^2\text{K}$ secondo EN 13947 modulo 1200x1800 mm con $U_g = 1,1 \text{ W/m}^2\text{K}$	$U_{cw} = 1,7 \text{ W/m}^2\text{K}$ secondo EN 13947 modulo 1200x1800 mm con $U_g = 1,1 \text{ W/m}^2\text{K}$	$U_{cw} = 1,7 \text{ W/m}^2\text{K}$ secondo EN 13947 modulo 1200x1800 mm con $U_g = 1,1 \text{ W/m}^2\text{K}$	$U_{cw} = 1,7 \text{ W/m}^2\text{K}$ secondo EN 13947 modulo 1200x1800 mm con $U_g = 1,1 \text{ W/m}^2\text{K}$
PRESTAZIONI ACUSTICHE	$R_w = 46 \text{ dB (-1;-4) dB}$ Rapporto di prova ITC CNR 4982/RP/09 modulo 1230x1480 mm		$R_w = 40 \text{ dB}$ Rapporto di prova Istituto Giordano 109621 modulo 1230x1480 mm		IN FASE DI CERTIFICAZIONE	$R_w = 44 \text{ dB (-1;-3) dB}$ Rapporto di prova ITC CNR 4748/RP/08	IN FASE DI CERTIFICAZIONE	
	Classe A4 Rapporto di prova ITC CNR 0970/CPD/RP0326		Classe A4 Rapporto di prova ITC CNR 0970/CPD/RP0117		Classe AE900+ Classe A4- Rapporto di prova ITC CNR 0970/CPD/RP0965	Classe A4 Rapporto di prova ITC CNR 0970/CPD/RP0586	Classe AE900+ Classe A4- Rapporto di prova ITC CNR 0970/CPD/RP0964	
PERMEABILITÀ ALL'ARIA ELEMENTI APRIBILI	Classe 4 Rapporto di prova ITC CNR 0970/CPD/RP0326		Classe 4 Rapporto di prova ITC CNR 0970/CPD/RP0117		Classe 4 Rapporto di prova ITC CNR 0970/CPD/RP0965	Classe 4 Rapporto di prova ITC CNR 0970/CPD/RP0586	Classe 4 Rapporto di prova ITC CNR 0970/CPD/RP0964	
	RE_{1500} Rapporto di prova ITC CNR 0970/CPD/RP0326		RE_{1350} Rapporto di prova ITC CNR 0970/CPD/RP0117		RE_{1950} Rapporto di prova ITC CNR 0970/CPD/RP0965	RE_{1500} Rapporto di prova ITC CNR 0970/CPD/RP0586	RE_{1500} Rapporto di prova ITC CNR 0970/CPD/RP0964	
RESISTENZA AL VENTO SICUREZZA	2000 Pa Rapporto di prova ITC CNR 0970/CPD/RP0326		2000 Pa Rapporto di prova ITC CNR 0970/CPD/RP0117		2000 Pa Rapporto di prova ITC CNR 0970/CPD/RP0965	+1700 Pa -1500 Pa Rapporto di prova ITC CNR 0970/CPD/RP0586	+2000 Pa -1600 Pa Rapporto di prova ITC CNR 0970/CPD/RP0964	
	3000 Pa Rapporto di prova ITC CNR 0970/CPD/RP0326		3000 Pa Rapporto di prova ITC CNR 0970/CPD/RP0117		3000 Pa Rapporto di prova ITC CNR 0970/CPD/RP0965	+2600 Pa -2300 Pa Rapporto di prova ITC CNR 0970/CPD/RP0586	+3000 Pa -2400 Pa Rapporto di prova ITC CNR 0970/CPD/RP0964	

* campione 3300x3000 h, con apribile a sporgere inserito

** Per questa tipologia di facciate la norma EN 13947 prevede il calcolo del valore $U_{f,i}$ dipendente dalla scelta del vetro.